

A matter of surface. The Mirage argument.

SURFACES ARE NEVER NEUTRAL.
THEY CARRY DECISIONS, REFERENCES,
POSITIONS. THESE COLLECTIONS ARE
OUR ARGUMENT: **PORCELAIN STONEWARE**
AS A DESIGN TOOL, NOT A FINISH.

Le superfici non sono mai neutre.

Portano con sé decisioni, riferimenti, prese di posizione.

Queste collezioni sono la nostra dichiarazione: **il gres porcellanato
come strumento progettuale, non come semplice finitura.**

MIRAGE[®]
INSPIRING BETTER LIVING

Inspiring better living

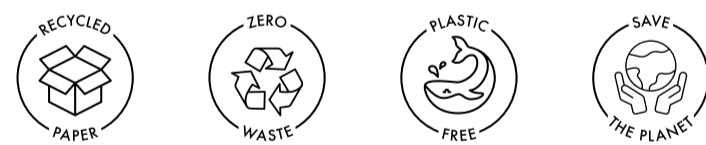

Right from the beginning, we've devoted our efforts to exploring and promoting porcelain stoneware, a material that teams beauty with versatility. We are deeply bound to the Italian ceramic tradition, and have invested pride and passion in carrying forward this heritage in over 150 countries worldwide. As ambassadors of Italian craftsmanship, our commitment to providing sustainable solutions for the well-being of the community and the environment is a model of excellence. **We are Mirage, the company where each ceramic surface has a story to tell, bursting with beauty and passion.**

Fin dai nostri esordi, ci siamo immersi con dedizione nell'esplorazione e valorizzazione del gres porcellanato, un materiale che unisce la bellezza estetica alla versatilità. Profondamente legati alla tradizione ceramica Made in Italy, è con orgoglio e passione che abbiamo portato avanti quest'eredità in oltre 150 Paesi nel Mondo. Come ambasciatori del Made in Italy, il nostro impegno nella realizzazione di soluzioni sostenibili per il benessere della comunità e dell'ambiente rappresenta un paradigma di eccellenza. **Siamo Mirage, l'azienda in cui la ceramica si trasforma in narrazione e dove ogni superficie racconta una storia ricca di passione e bellezza.**

Atelier Mirage is the think tank created by Mirage to foster ongoing dialogue between the most prestigious names in architecture, art and interior design. It is a space for research and experimentation where ceramics reinterpret materials, opening up new aesthetic and design possibilities. A meeting point between tradition and innovation, where every detail reflects a journey guided by creativity, vision and sustainability.

Atelier Mirage è il "think tank" ideato da Mirage per dare forma a un dialogo continuo tra le più prestigiose firme dell'architettura, dell'arte e dell'interior design. Uno spazio di ricerca e sperimentazione in cui la ceramica reinterpreta la materia, aprendo nuove possibilità estetiche e progettuali. Un punto d'incontro tra tradizione e innovazione, dove ogni dettaglio riflette un percorso guidato da creatività, visione e sostenibilità.

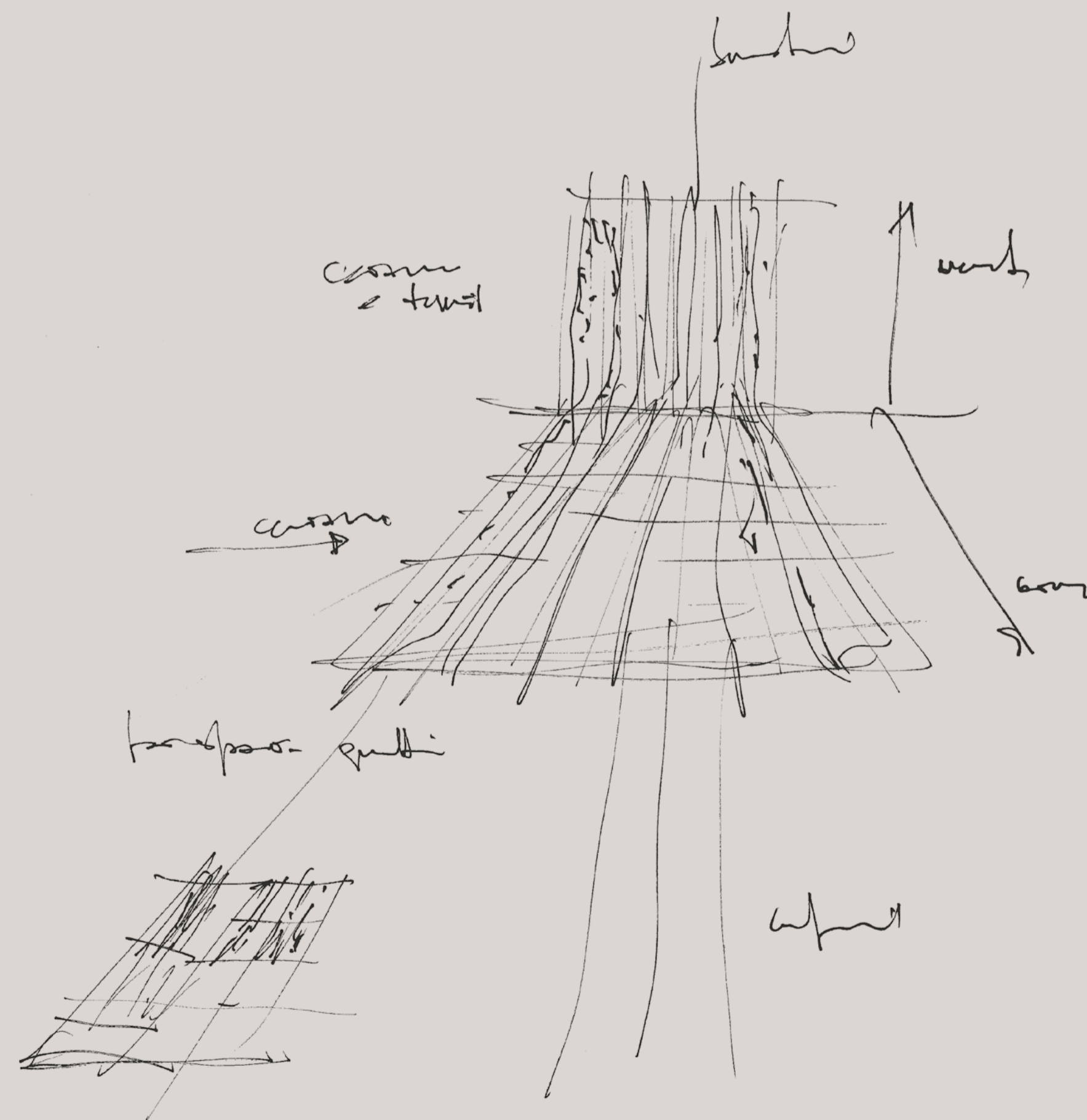
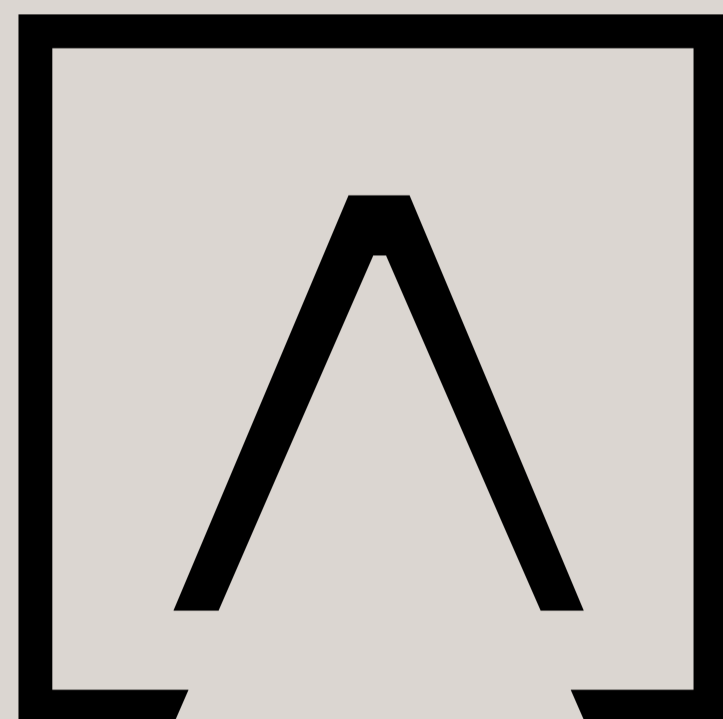

四季

Shiki

x Design Studio Hasuike

THE ART OF MEASURE

Shiki is that sensory short circuit where the eye reads fabric while the hand discovers ceramic. Designed by Studio Hasuike for Atelier Mirage, it does not reinterpret a surface: it reinterprets the philosophy that governs its meaning. Not decoration, but a system of thought. The name itself contains the project: SHIKI means “four seasons” (四季) and “to arrange” (式). The ever-changing harmony of nature and the discipline of those who compose it.

Shiki è quel cortocircuito sensoriale in cui l'occhio legge un tessuto mentre la mano scopre una ceramica. Progettata da Studio Hasuike per Atelier Mirage, non reinterpreta una superficie: reinterpreta la filosofia che ne governa il senso. Non decorazione, ma sistema di pensiero. Il nome racchiude il progetto: SHIKI significa “quattro stagioni” (四季) e “disporre” (式). L'armonia mutevole della natura e la disciplina di chi la compone.



ATELIER  MIRAGE®



TATAMI IS NOT A SURFACE. IT IS A PRINCIPLE.
IL TATAMI NON È UNA SUPERFICIE. È UN PRINCIPIO.

Shiki translates that principle into ceramic matter.



Shiki originates from a three-dimensional approach to design. Just as tatami defines the rhythm of Japanese living, each slab converses with the others, generating compositions and counterpoints where rhythm constructs the desired balance. The Japanese aesthetic sensibility – pure lines, controlled imperfections – merges with Italian expressive richness, distinctive and recognizable. **Essentiality and decoration, rigor and warmth: the grammar of contemporary living.**

Shiki traduce quel principio in materia ceramica. Shiki nasce da un approccio tridimensionale al progetto. Come il tatami scandisce il ritmo dell'abitare giapponese, così ogni lastra dialoga con le altre generando composizioni e contrapposizioni dove il ritmo costruisce l'equilibrio desiderato. Il senso estetico giapponese, linee pure, imperfezioni controllate, si fonde con la ricchezza espressiva italiana, identitaria e riconoscibile. **Essenzialità e decoro, rigore e calore: la grammatica del vivere contemporaneo.**

四季



Studio Hasuike

Studio Hasuike, founded in Milan in 1968, has explored for over half a century the relationship between form, function and meaning.

Makio Hasuike, a visionary capable of condensing complexity into minimal gestures, Compasso d'Oro Career Award 2016, with works in the MoMA in New York and the Triennale in Milan. **His daughter Naomi**, an architect with a contemporary gaze, shares with him a sensibility shaped between Japanese and Italian culture. Together they create solutions balanced between innovation and calibrated elegance – a partnership enriched by difference.

With Shiki, for the first time, Makio reinterprets the most iconic element of his roots: the tatami, condensed into a ceramic slab.

Studio Hasuike, fondato a Milano nel 1968, esplora da oltre mezzo secolo la relazione tra forma, funzione e significato.

Makio Hasuike, visionario capace di racchiudere la complessità in gesti minimi, Compasso d'Oro alla Carriera 2016, opere al MoMA di New York e alla Triennale di Milano. **Sua figlia Naomi**, architetto dallo sguardo contemporaneo, condivide con lui una sensibilità formatasi a cavallo tra cultura giapponese e cultura italiana. Insieme creano soluzioni in equilibrio tra innovazione e calibrata eleganza: un sodalizio arricchito dalle differenze.

Con Shiki, per la prima volta Makio reinterpreta l'elemento più iconico delle sue radici: il tatami, condensato nella lastra ceramica.

THE SEARCH FOR MEANING
BEFORE FORM.

The exact point
where form
expresses its
meaning without
overpowering or
disappearing.



LA RICERCA DEL SENSO
PRIMA DELLA FORMA.

Il punto esatto dove la forma
esprime il suo senso
senza sovrastare né scomparire.



**A SURFACE THAT TELLS
ITS OWN ORIGIN.**

**UNA SUPERFICIE CHE RACCONTA
LA PROPRIA ORIGINE.**

**Between light
and matter,
the boundary
becomes
perception.**



The Tatami texture originates from a process that masterfully balances marks, body and glazes, restoring depth to the surface.

The result is a striking material presence: though remaining flat, the slab evokes the woven fiber.

The edging, applied along two sides parallel to the warp, modulates light through a subtle dotted pattern.

Not decoration, but expressive form. Studio Hasuike calibrated every variable until achieving a surface that is alive, mutable, and refined in its intensity.

Tra luce e materia, il confine diventa percezione.

La Texture Tatami nasce da una lavorazione che dosa con maestria tracce, impasto e smalti capaci di restituire profondità alla superficie.

L'effetto è un'evidenza materica sorprendente: pur rimanendo piana, la lastra evoca la fibra intrecciata.

La Bordatura, su due lati paralleli all'ordito, modula la luce con una puntinatura lieve. Non decorazione, ma forma espressiva.

Studio Hasuike ha calibrato ogni variabile fino a ottenere una superficie viva, mutevole, dalla raffinata intensità.

**NOT A PALETTE. A CHOICE OF MEANING.
NON UNA PALETTE. UNA SCELTA DI SENSO.**

To name a color for what it evokes is already a design act.

Brezza. Vapore. Ripa. Alba.

Shiki's shades do not describe a chromatic scale: they evoke an experience. The wind that precedes rain, the warmth of thermal springs, the earth of riverbanks, the light of first sunrise. Each chromatic code is enriched by the interplay of texture and edging, in a process of calibration overseen by Studio Hasuike.

Brezza. Vapore. Ripa. Alba.

Nominare un colore per ciò che evoca è già un atto progettuale. Le tonalità di Shiki non descrivono una cromia: evocano un'esperienza. Il vento che precede la pioggia, il calore delle sorgenti, la terra degli argini, la luce del primo sole. Ogni codice cromatico si arricchisce della contaminazione di trama e bordatura, in un processo di calibrazione seguito dallo Studio Hasuike.





**TO COMPOSE, NOT TO APPLY.
COMPORRE, NON APPLICARE.**

A system that requires awareness, not just choice.

Two slab typologies, **with and without edging**, engage in dialogue generating different rhythms: definition or continuity, marking or extension. Strips and small tiles introduce a second visual level, enabling compositions where every accent is calibrated. Cross, linear or perpendicular installation: the compositional grammar is based on balanced asymmetry and repetition that is never monotony.



Un sistema che richiede consapevolezza, non solo scelta.

Due tipologie di lastra, **con e senza Bordatura**, dialogano generando ritmi diversi: definizione o continuità, marcatura o estensione. Listelli e quadrelli introducono un secondo livello visivo, per composizioni dove ogni accento è calibrato. Posi a croce, lineare, perpendicolare: la grammatica compositiva si fonda su asimmetria bilanciata e ripetizione che non è mai monotonia.

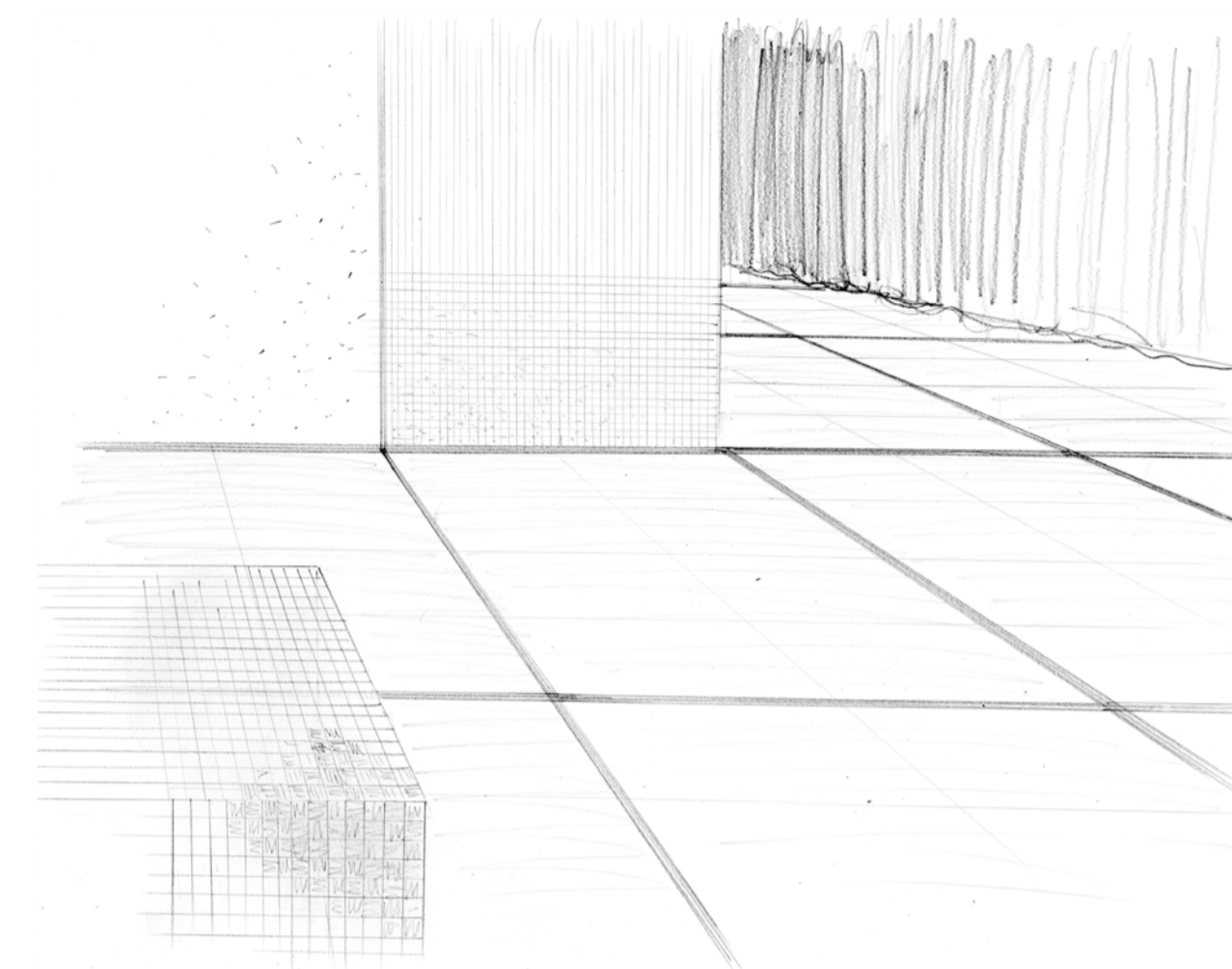

SUGGESTED COMPOSITIONS / SCHEMI DI POSA SUGGERITI

Module / Modulo

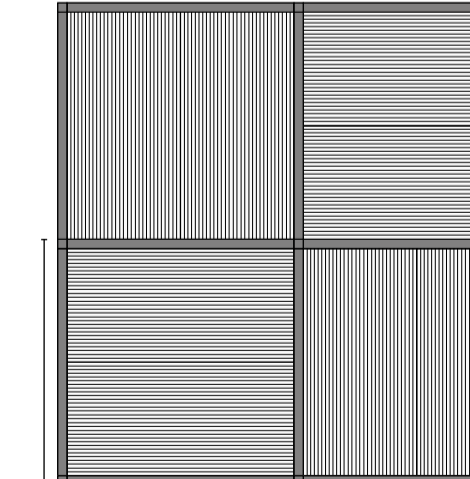
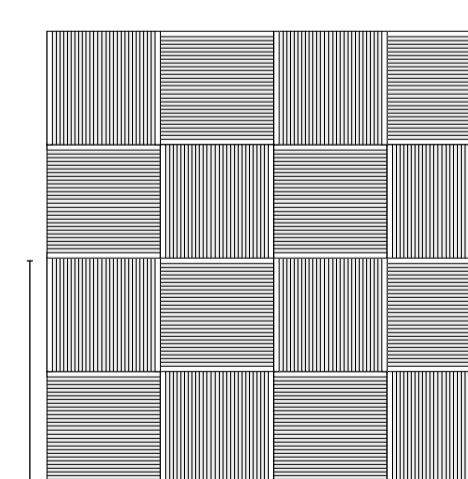
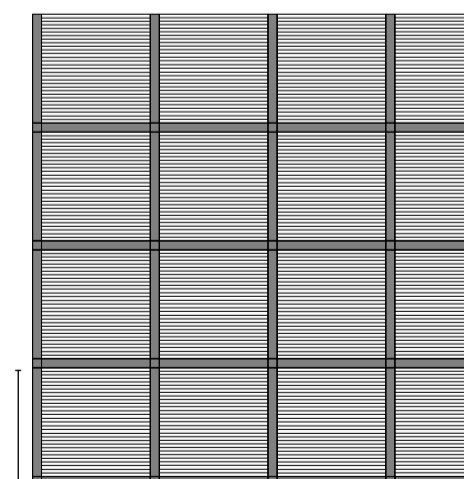
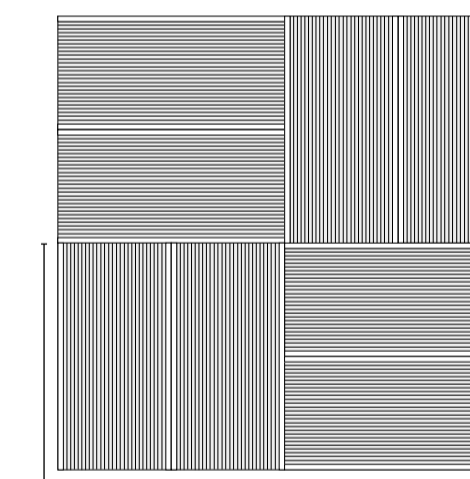
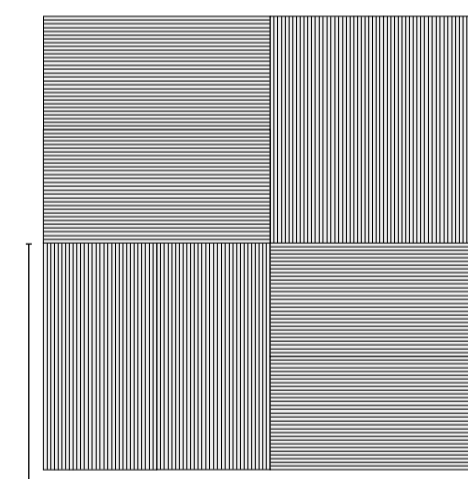
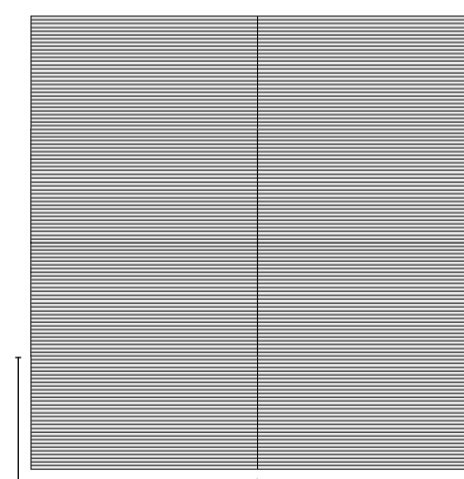

Shiki

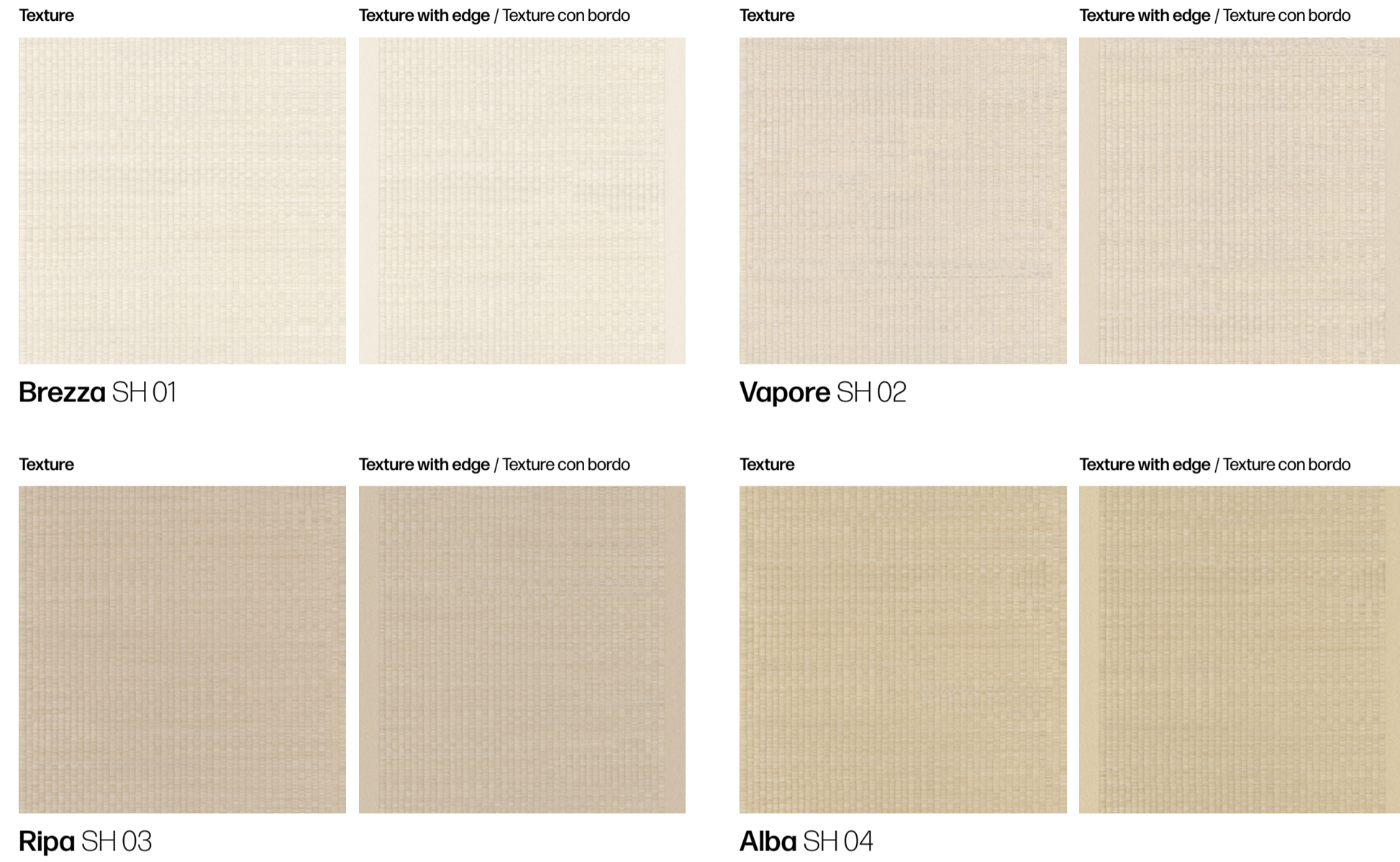

Sizes / Formati

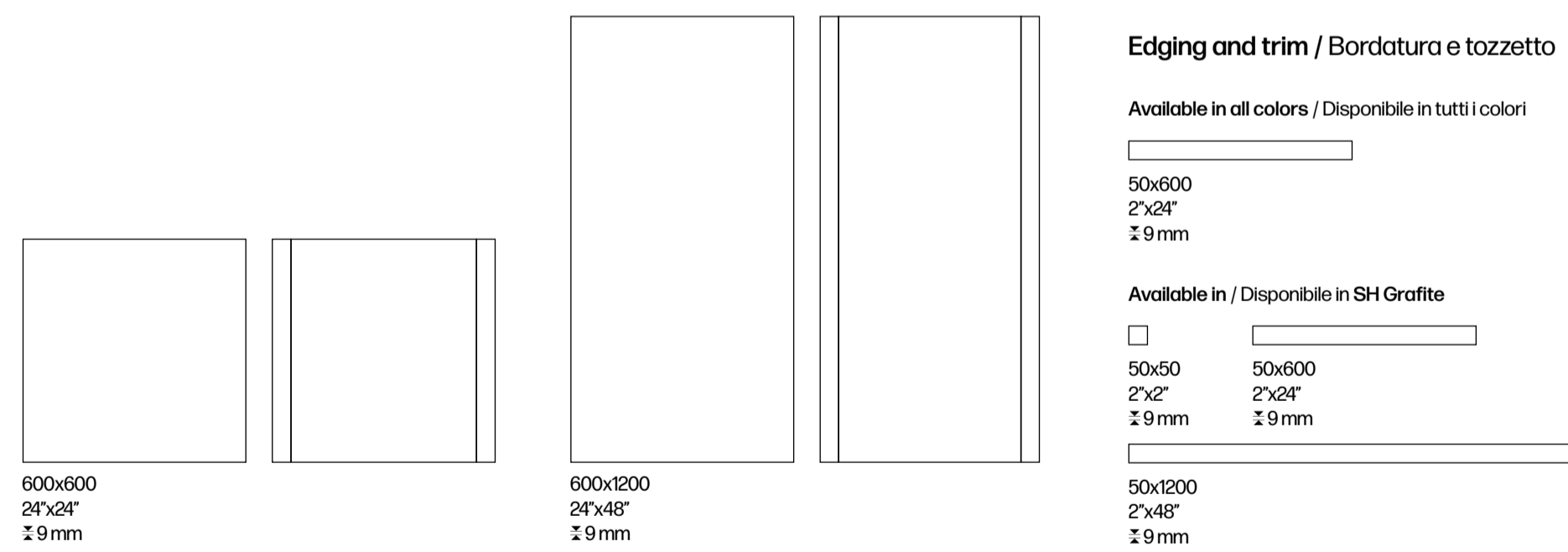

Decors / Decori

NOTE: Items with graphic continuity, with a maximum tolerance of 3 mm. / Articoli in continuità grafica con una tolleranza massima di 3mm

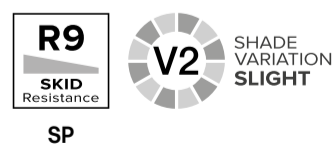
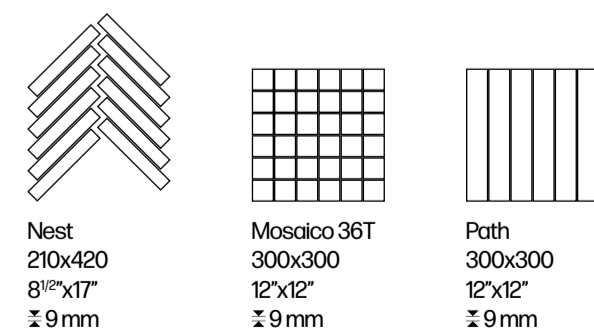

4 colors | 2 sizes | 1 finish | 1 thickness

SP: Spazzolato

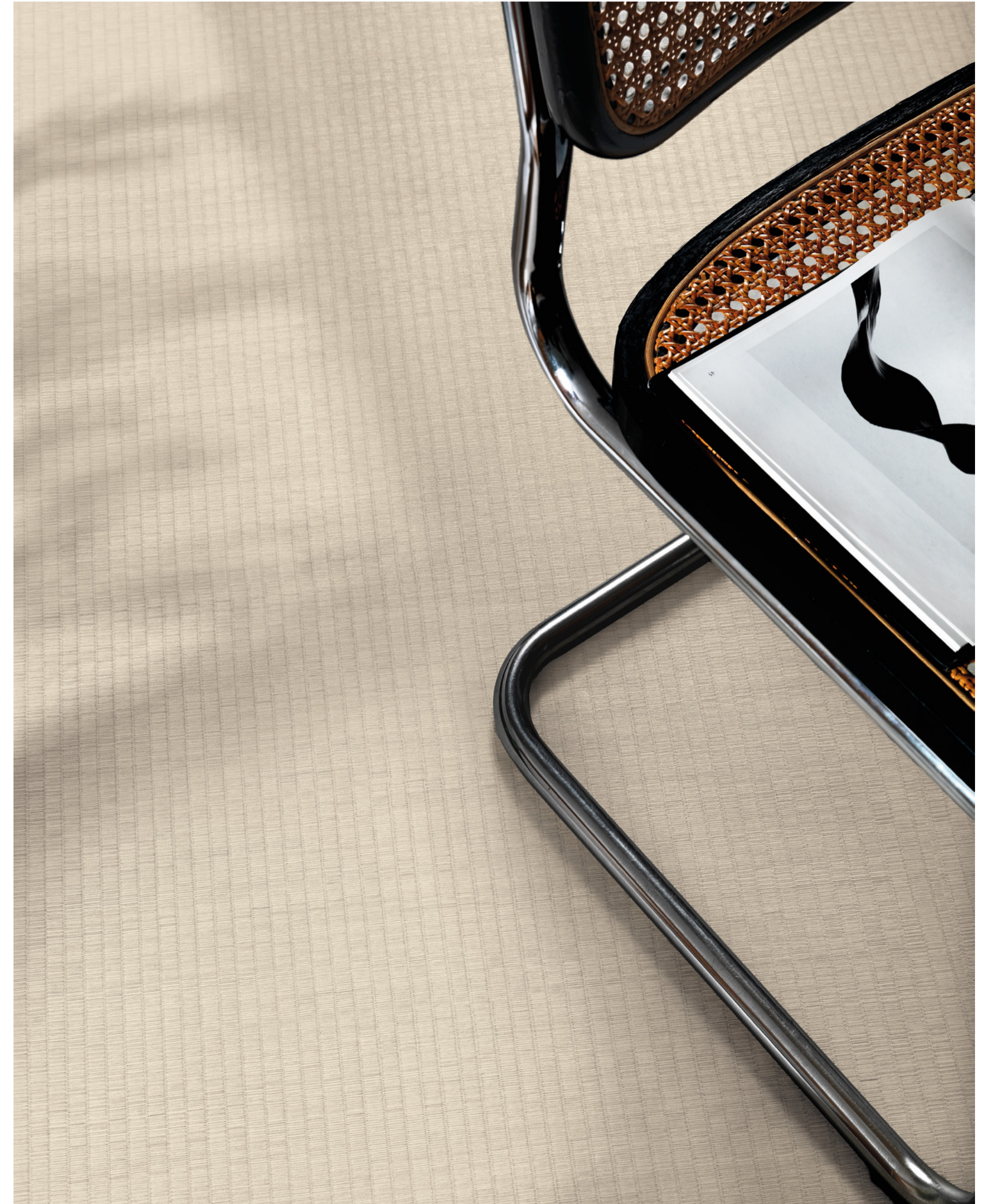

Palmira

A dialogue of stones.

Where stones converge, design finds its space.

Palmira is a Mirage porcelain stoneware collection born from the design convergence of three distinct stone natures — limestone, Breccia Impériale and Augustus Grey — brought together into a single aesthetic solution. The result is a synthesis achievable only through technology. A measured yet profound aesthetic, rich in details that recall the three original sources. It is precisely this balance that makes Palmira a collection of remarkable application versatility, capable of integrating naturally into the most diverse design contexts.

Dove le pietre convergono, il progetto trova spazio.

Palmira è una collezione in gres porcellanato Mirage che nasce dalla convergenza progettuale di tre nature lapidee, limestone, Breccia Imperiale e Augustus Grey, in un'unica soluzione estetica. Il risultato è una sintesi che solo la tecnologia poteva raggiungere. Un'estetica misurata e al tempo stesso profonda, ricca di dettagli che richiamano le tre nature d'origine. Proprio questa misura rende Palmira una collezione di grande eclettismo applicativo, capace di inserirsi con naturalezza nei progetti più diversi.

Designed *layer by layer.*

Progettata strato dopo strato.

Every origin begins with an idea.

L'origine è un'idea.

Palmira does not come from a quarry. It is born from a precise design vision. Every detail — the veining, the fragments, the tonal stratifications — is not the result of geological chance, but of a conscious design that selected and fused three distinct stone natures. It is this design-driven origin that gives Palmira a chromatic complexity revealed progressively. At first glance, it appears measured, natural, composed. Yet the longer you observe it, the more layers of aesthetic and structural depth emerge, making it alive and never repetitive.

Palmira non proviene da una cava. Nasce da una visione progettuale precisa. Ogni dettaglio, le venature, i frammenti, le stratificazioni tonali, non è il risultato del caso geologico, ma di un disegno consapevole che ha selezionato e fuso tre nature lapidee diverse. È questa origine progettuale a dare a Palmira una complessità cromatica che si rivela progressivamente. Al primo sguardo è misurata, naturale, composta. Ma più la si osserva, più emergono i livelli di profondità estetica e strutturale che la rendono viva e mai ripetitiva.

Floor Palmira Aren PB 06 SP RECT
600x1200 / 24"x48"



Palmira — Stone effect



> SAUNA
< POOL
< GYM

Palmira — Stone effect

Floor Palmira Veld PB 04 SP RECT 1200x1200 / 48"x48"
Wall Palmira Veld PB 04 SP RECT 1200x2780 / 48"x110"
Palmira Veld PB 04 SP Soap 380x400 / 15"x15 3/4"

Lumus
PB 01

Teras
PB 02

Aren
PB 06

Nura
PB 03

Veld
PB 04

Cendra
PB 05

The chromatic grammar *of our time.*

La grammatica cromatica del contemporaneo.

Six voices, one language.

Sei voci, una lingua.

Six chromatic declinations, ranging from off-white to earth, passing through bone, greige, grey and beige, covering the full spectrum of contemporary design needs. In each, the same grammar. Tonal variations, subtle oxidations and veining, barely perceptible stratifications. Not uniformity, not decoration. Depth and restraint.

Sei declinazioni cromatiche, dall'offwhite al terra, passando per bone, greige, grigio e beige, a coprire l'intero arco delle esigenze progettuali contemporanee. In ciascuna, la stessa grammatica. Variazioni tonali, ossidazioni e venature mai invadenti, stratificazioni appena percepibili. Non uniformità, non decorazione. Profondità e misura.

Residential, contract, hospitality. *One material.*

Residenziale, contract, hospitality. Una sola materia.

Conceived to respond to the needs of contemporary design, the collection integrates coherently across diverse contexts, from residential to contract. Its defining quality lies in its ability to maintain a balanced material presence, with visual depth and controlled chromatic variations.

The surface lends projects a solid, measured character, translating the inspiration of stone into a refined and sophisticated expression.

Pensata per rispondere alle esigenze del progetto contemporaneo, la collezione si inserisce con coerenza in contesti differenti, dal residenziale al contract. La sua qualità principale sta nella capacità di mantenere una presenza materica equilibrata, con profondità visiva e variazioni cromatiche controllate.

La superficie offre al progetto un carattere solido e misurato, traducendo l'ispirazione della pietra in un'espressione pulita e sofisticata.

Floor Palmira Nura PB 03 SP RECT 1200x1200 / 48"x48" Wall Palmira Nura PB 03 SP RECT 600x1200 / 24"x48" Zahara Whisper ZA 01 LUC RECT 600x1200 / 24"x48" Washbasin Bathmood Domus Novah ZA 01 LUC

Floor Palmira Lumus PB 01 SP RECT 1200x1200 / 48"x48" Wall Palmira Lumus PB 01 SP RECT 600x1200 / 24"x48" Terra Lito_Amira Magnetic TA 25 120x120x100 / 4 3/4"x4 3/4"x4"





Floor Palmira Cendra PB 05 SP RECT 600x1200 / 24"x48" Wall Palmira Cendra PB 05 SP Tribend 300x300 / 12"x12"

No boundaries *between indoor and outdoor.*

Nessun confine
tra indoor e outdoor.



Palmira — Stone effect

EVO_2/E™

600x1200
24"x48"
± 20 mm

600x600
24"x24"
± 20 mm

The context changes, not the language.

20 mm thickness in 600x600 and 600x1200 sizes.
Palmira moves outdoors, carrying its identity
to terraces, pathways and pool areas, with the
performance required for exterior applications.
The same material, the same depth.

Cambia il contesto, ma non il linguaggio.

Spessore 20 mm nei formati 600x600 e 600x1200.
Palmira esce, porta la sua identità all'esterno,
terrazze, percorsi, aree pool, con le prestazioni
che l'outdoor richiede.
Stessa materia, stessa profondità.

Floor Palmira Teras PB 02 ST RECT
600x1200 / 24"x48" EVO_2/E™ 20 mm

Wall Palmira Teras PB 02 SP RECT
1200x2780 / 48"x110"

From 30x60 to 120x278. A system, not just a collection.

Dal 30x60 al 120x278.
Un sistema, non solo una collezione.

The right size is never just one.

La misura giusta non è mai una sola.

Palmira offers a system of sizes designed to ensure maximum compositional freedom. From 300x600, ideal for modular geometries and more intimate spaces, to the large-format 1200x2780, conceived to enhance material continuity across expansive surfaces. A range that addresses every design scale without changing its language.

Palmira offre un sistema di formati progettato per garantire massima libertà compositiva. Dal 300x600, ideale per geometrie modulari e spazi contenuti, fino al grande formato 1200x2780, pensato per esaltare la continuità materica su ampie metrature. Una gamma che copre ogni scala progettuale senza cambiare linguaggio.

Palmira

6 colors | 5 sizes | 3 finishes | 3 thickness

SP: Spazzolata | ST: Structured | PT: pendulum test



Lumus PB 01



Teras PB 02



Aren PB 06



Nura PB 03



Veld PB 04



Cendra PB 05

Sizes / Formati



300x600
12"x24"
SP|PT
±9 mm

600x600
24"x24"
SP|PT|ST
±9 mm
±20 mm **EO 2/e™**

600x1200
24"x48"
SP|PT|ST
±9 mm
±20 mm **EO 2/e™**

1200x1200
48"x48"
SP|PT|ST
±9 mm

1200x2780
48"x110"
SP
±6 mm

Decors / Decori

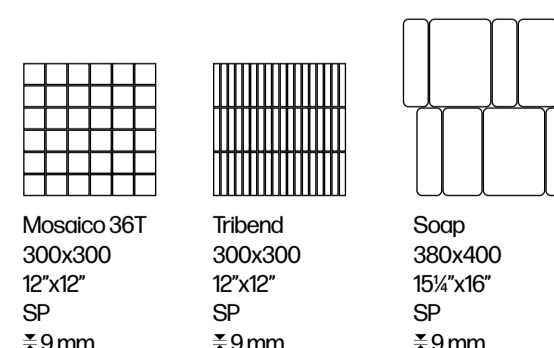

Mosaico 36T
300x300
12"x12"
SP
±9 mm

Tribend
300x300
12"x12"
SP
±9 mm

Soap
380x400
15/4"x16"
SP
±9 mm



SP

PT

ST

ST 20mm

Scan. Click. Follow.
Stay connected!



MIRAGE[®]
INSPIRING BETTER LIVING

Mirage Granito Ceramico Spa
Via Giardini Nord, 225
41026 Pavullo (MO) - Italy
Tel. +39 0536 29611
P.IVA: 00175990365
www.mirage.it

Legal Notice:

The information contained
in this catalog is subject to
change without prior notice.
All mentioned trademarks
are the property of their
respective owners.